

MACFILTER

MACFILTER firmy McAlpine to zaawansowany, dwukierunkowy filtr z aktywnym węglem przeznaczony do instalacji zewnętrznej, skutecznie eliminujący nieprzyjemne zapachy pochodzące z systemu odwadniającego.

MOŻE BYĆ STOSOWANY Z RÓŻNYMI SYSTEMAMI:

z szambami



z oczyszczalniami
ścieków



z separatorami
tłuszczu



ze zbiornikami na
wodę deszczową



WŁAŚCIWOŚCI I ZASTOSOWANIE:

- **Wszechstronne zastosowanie:** Idealny do szamb, separatorów tłuszczu, zbiorników na wodę deszczową i oczyszczalni ścieków.
- **Eliminacja zapachów:** Skutecznie usuwa nieprzyjemne zapachy z systemów odwadniających.
- **Łatwość instalacji:** Montaż typu push-fit, pasujący do rur o średnicy 75 mm lub 110 mm.
- **Odporność na warunki zewnętrzne:** Przeznaczony do pracy w temperaturach od -20°C do +60°C, z pokrywą chroniącą przed uszkodzeniami środowiskowymi i promieniowaniem UV.

Dane techniczne:

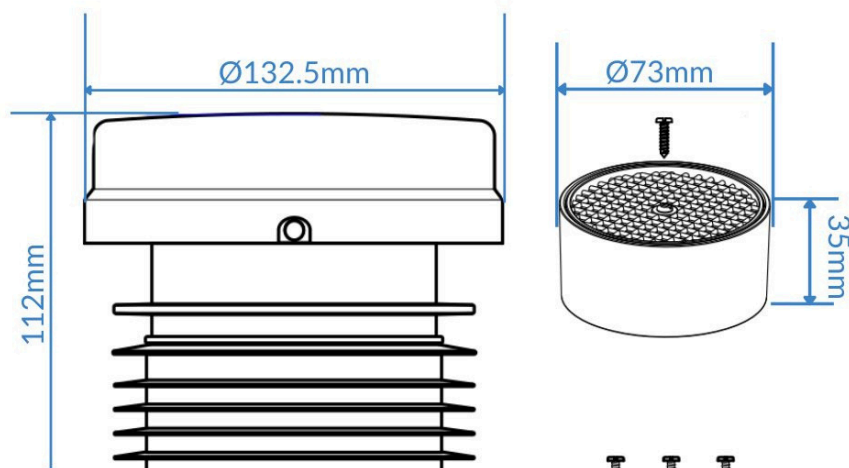

27



480X580X580



13,6

EAN: 5036484512345

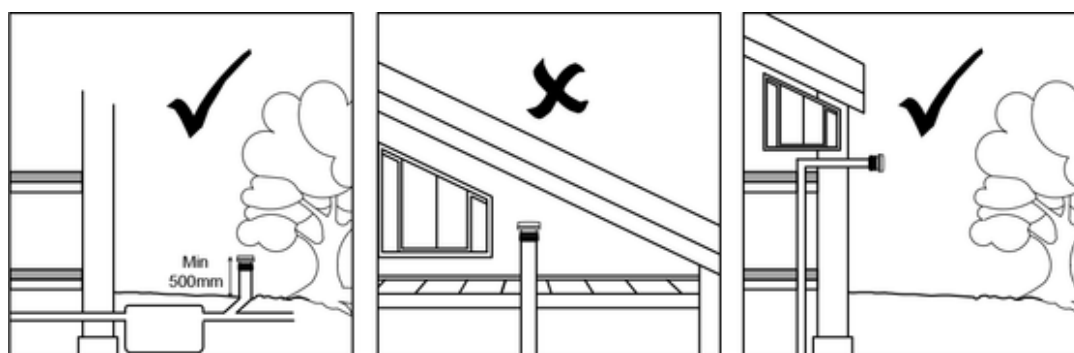

Zalecenia montażowe: Powinien być instalowany na zewnątrz, jak najbliżej zbiornika. Możliwość montażu poziomo, pod kątem lub pionowo, co najmniej 500 mm nad poziomem gruntu lub śniegu.

- Przepustowość powietrza:
5 l/s przy 250 Pa
- Pasuje do rur o średnicy:
75 mm/110 mm
- Wkład węglowy należy wymieniać raz na:
2 lata*
- Wymienny filtr węglowy:
Kod: **CARBON-CAR**

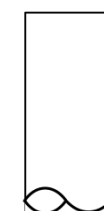
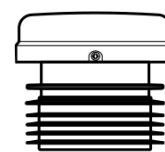

DN75
Push Fit

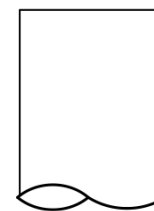

DN110
Push Fit

* jeżeli będą wyczuwalne zapachy przed upływem 2 lat, zaleca się wymienić wkład węglowy na nowy

Szczegółowe informacje u Przedstawicieli lub w biurze McAlpine Polska.